

取り付け方法と手順

脱脂洗浄剤での清掃方法

- 脱脂洗浄剤をウエスに染み込ませ、貼り付け面の油分、ゴミ、汚れ等を完全に拭き取る。

アドバイス

- ・ 脱脂洗浄剤は必ず Honda 純正用品を使用すること。
- ・ 脱脂洗浄剤を貼り付け面に直接かけないこと。
- ・ 十分に乾燥させてから貼り付け作業を行うこと。

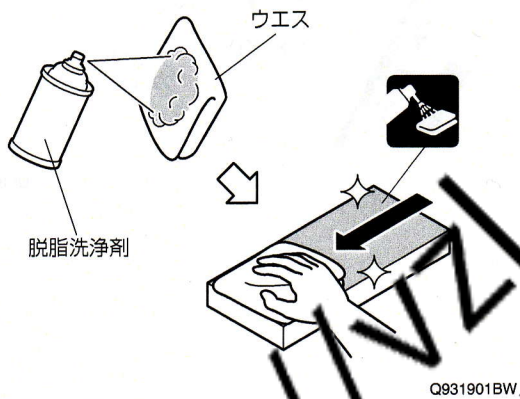

バッテリー マイナス (-) 端子の取り外し

1. セレクトレブを P ポジションにする。
2. 車両への ECU 等の設定を記録する。
3. バッテリーのマイナス (-) 端子を外す。

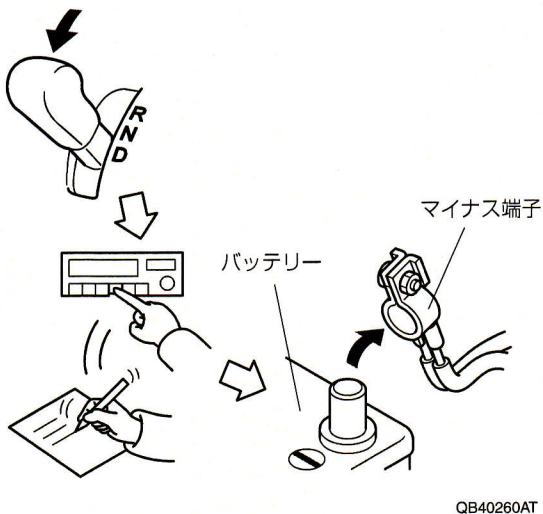

車両部品の取り外し

・ VXM-145VFEi/145VFi でフィルム アンテナを追加装着する	手順 4-16
しない	手順 17 へ
・ VXM-142VFi/145VSi	手順 17 へ
・ VXM-145C でナビ オブションの取り付け	
あり	手順 17 へ
なし	手順 23 へ

〈VXM-145VFEi/145VFi でフィルム アンテナを追加装着する〉

・ シティーブレーキ アクティブシステム 装備車でオートワイパー		
装備車	手順 4-5	
非装備車	手順 6 へ	
・ シティーブレーキ アクティブシステム 非装備車		手順 7 へ

〈シティーブレーキ アクティブシステム装備車でオートワイパー装備車〉

4. センサー リッドを取り外す。

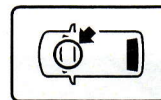

センサー リッド

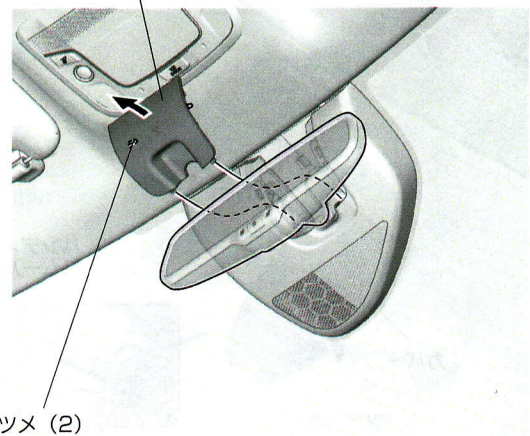

QC80501AJ

5. センサー カバーを取り外す。

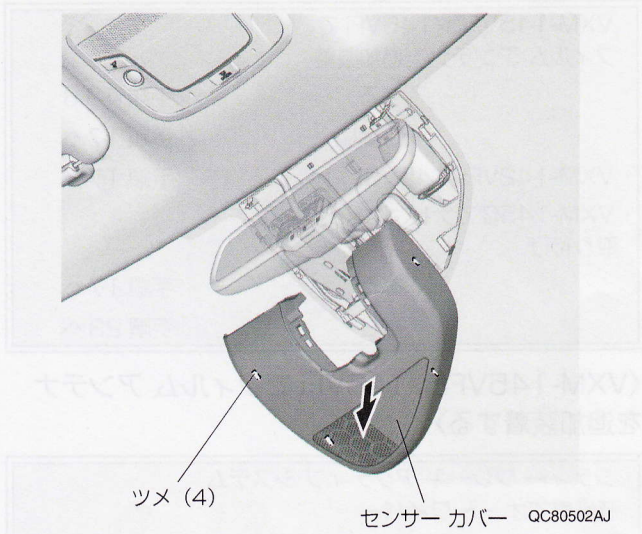

手順 7へ

〈シティーブレーキ アクティブ システム 装備車で
オートワイパー非装備車〉

6. カバーを取り外す。

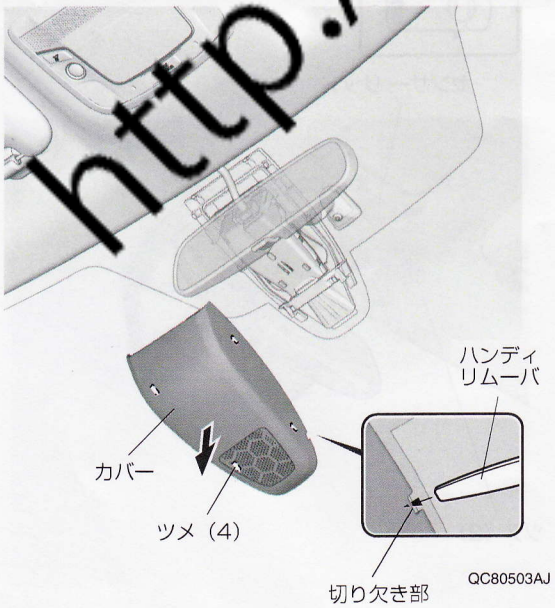
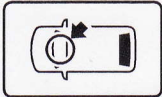

7. アンプ カバーを取り外す。

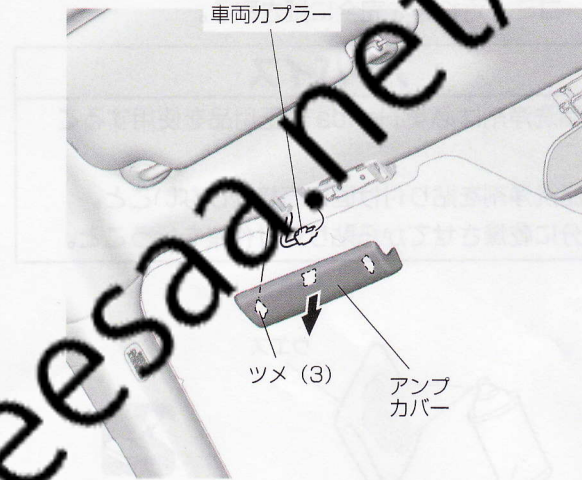
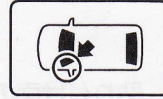

8. 左サンバイザーを取り外す。

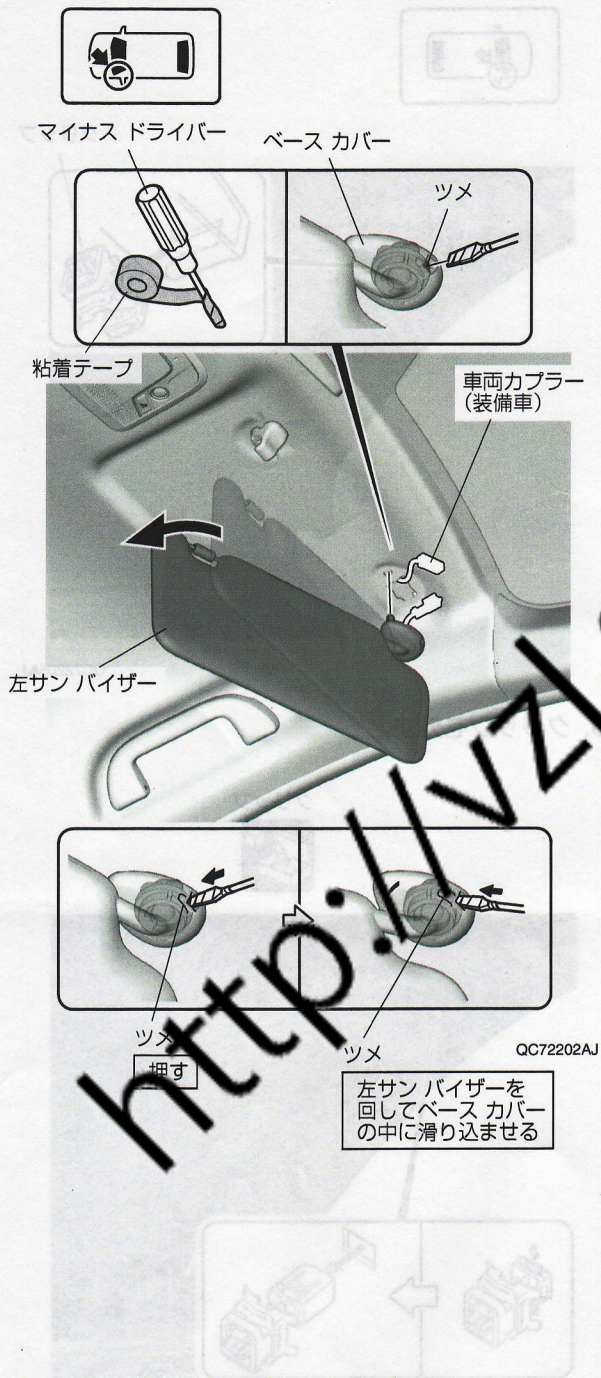

9. ツメを外す。

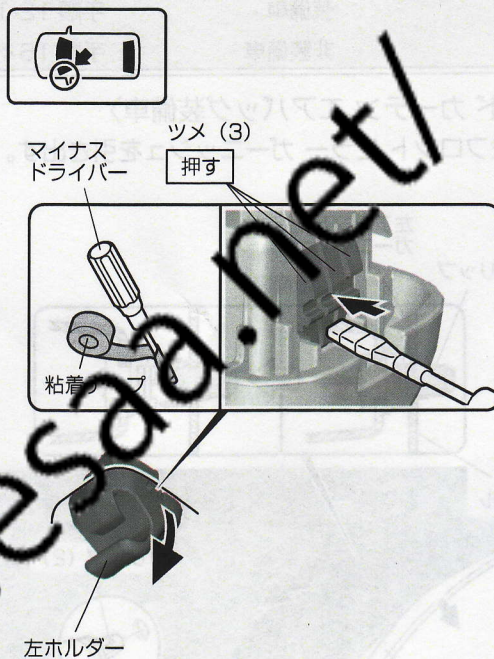

QC22003BJ

10. ツメを外す。

11. 左ホルダーを取り外す。

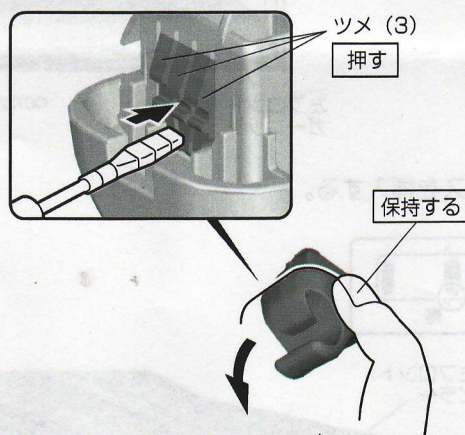

QC22004AJ

・サイドカーテンエアバッグ		
	装備車	手順 12-15
	非装備車	手順 16へ

〈サイドカーテンエアバッグ装備車〉

12. 左フロントピラーガーニッシュを引き出す。

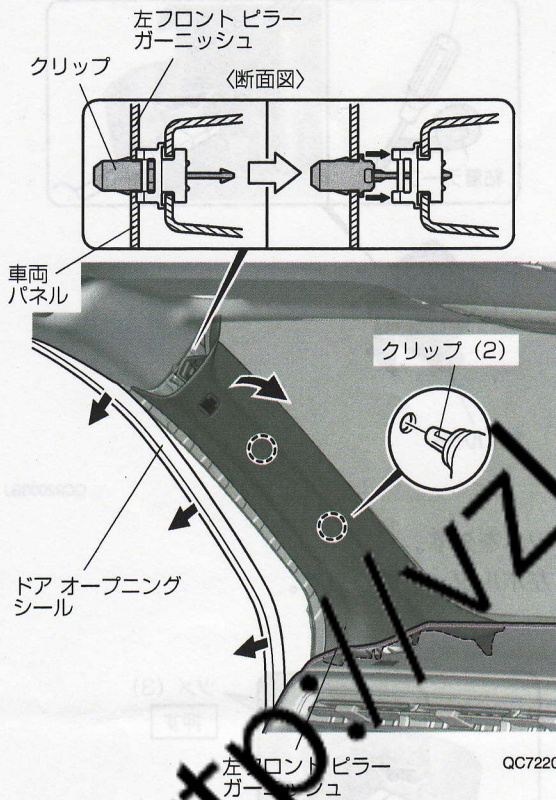

QC72203AJ

13. ウエスを挿入する。



QC72204AJ

14. 左フロントピラーガーニッシュを取り外す。

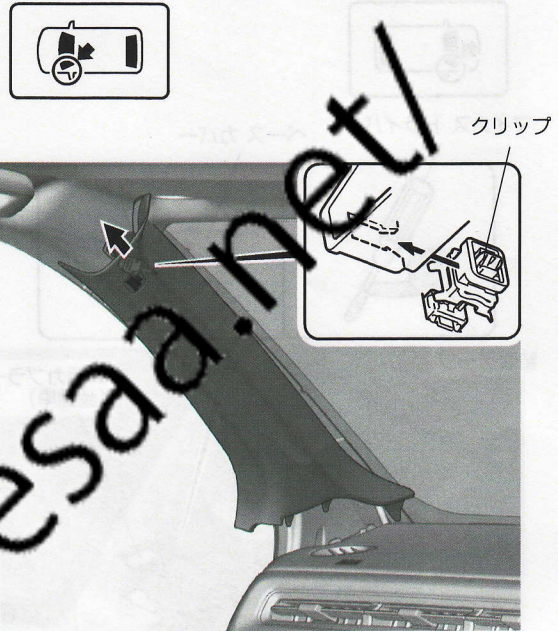

QC72205AJ

15. クリップを外す。

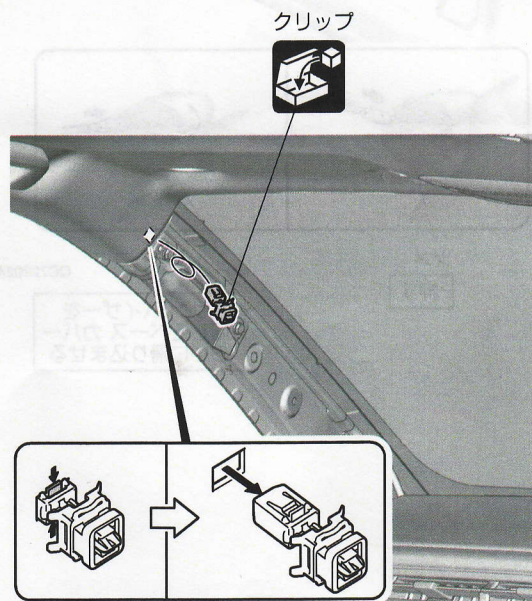

QC72206AJ

手順 17へ

〈サイドカーテンエアバッグ非装備車〉

16. 左フロントピラーガーニッシュを取り外す。

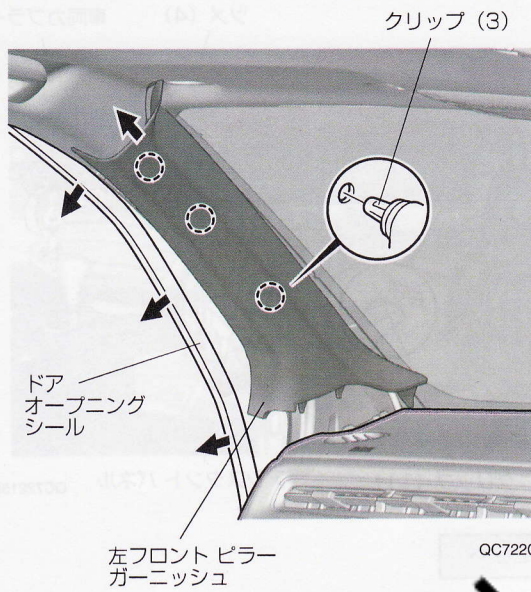

17. アシスタントアンダーカバーを取り外す。

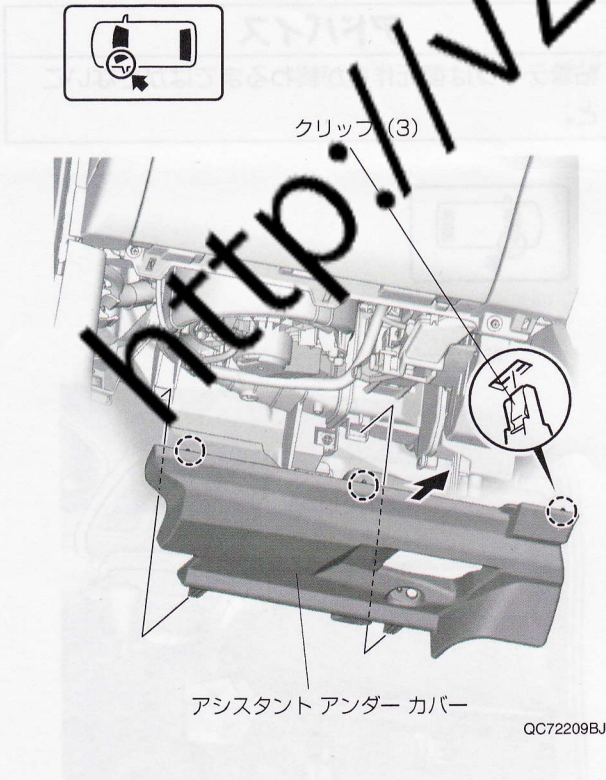

18. アシスタントサイドリッドを取り外す。

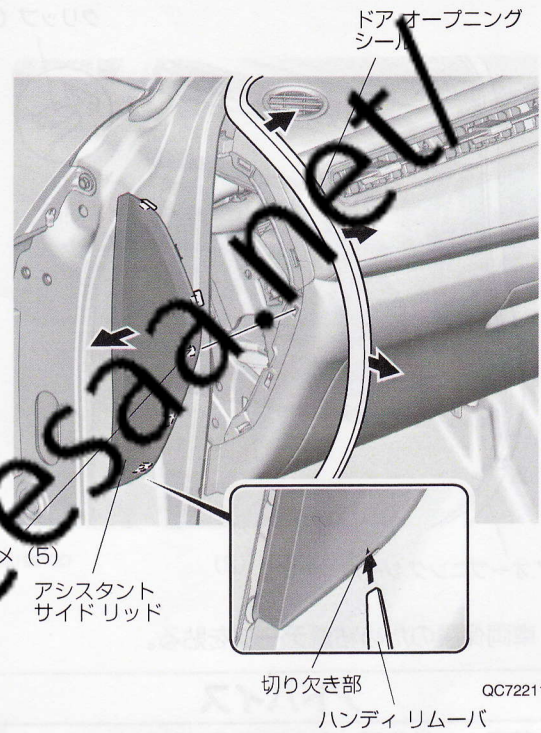

19. ボルトを外す。

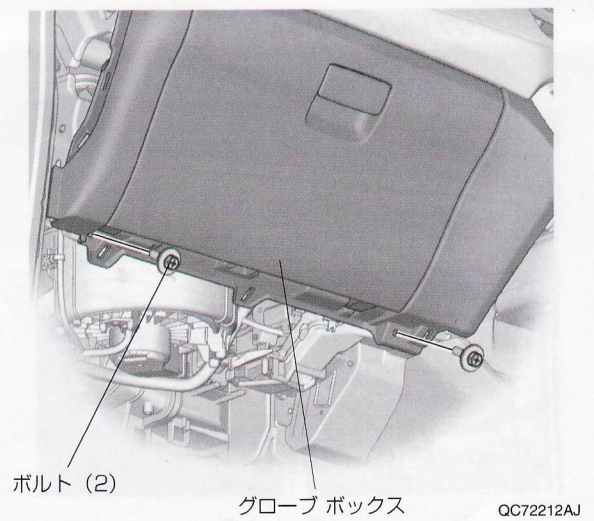

20. グローブボックスを取り外す。

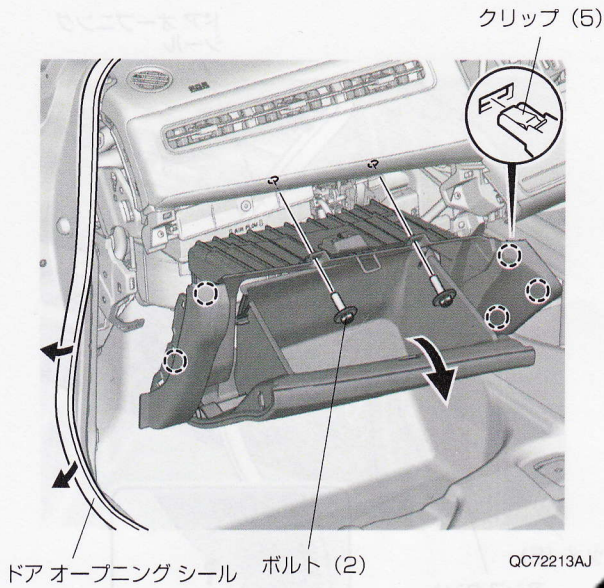

21. 車両保護のため粘着テープを貼る。

アドバイス

- 粘着テープは復元作業が終わるまではかさないこと。



22. アシスタント パネルを取り外す。

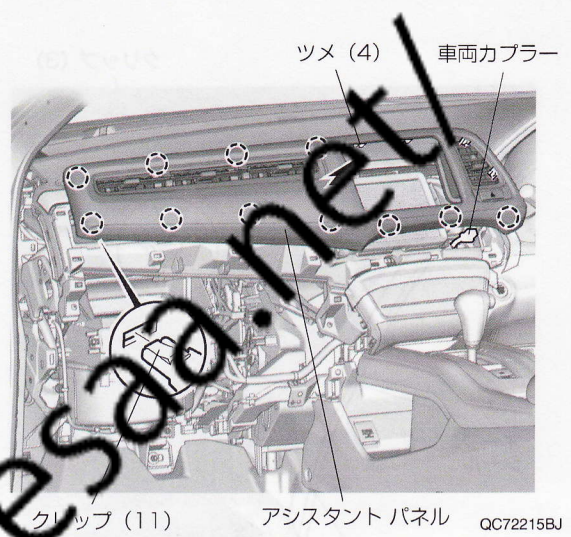

手順 26 へ

〈VXM-145C でナビ オプションの取り付けなし〉

23. 車両保護のため粘着テープを貼る。

アドバイス

- 粘着テープは復元作業が終わるまではかさないこと。

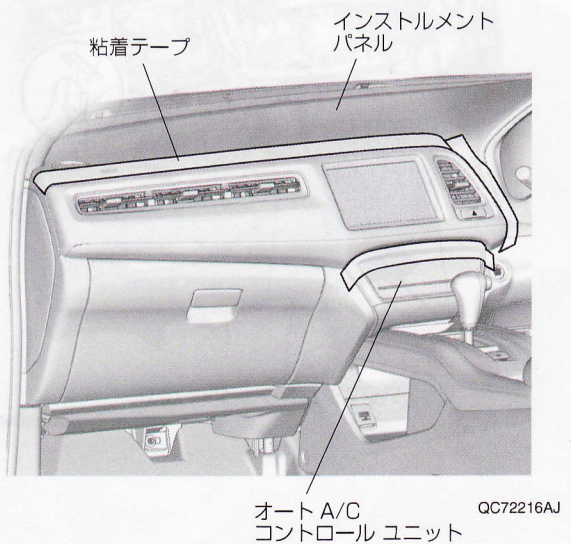
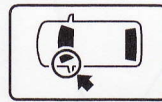

- 24. グローブ ボックスを開ける。
- 25. アシスタント パネルを取り外す。

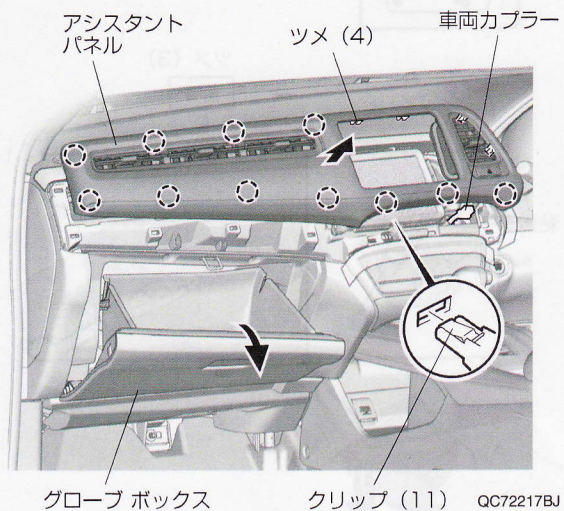

- 26. ボルトを外す。
- 27. ボルトをゆるめる。

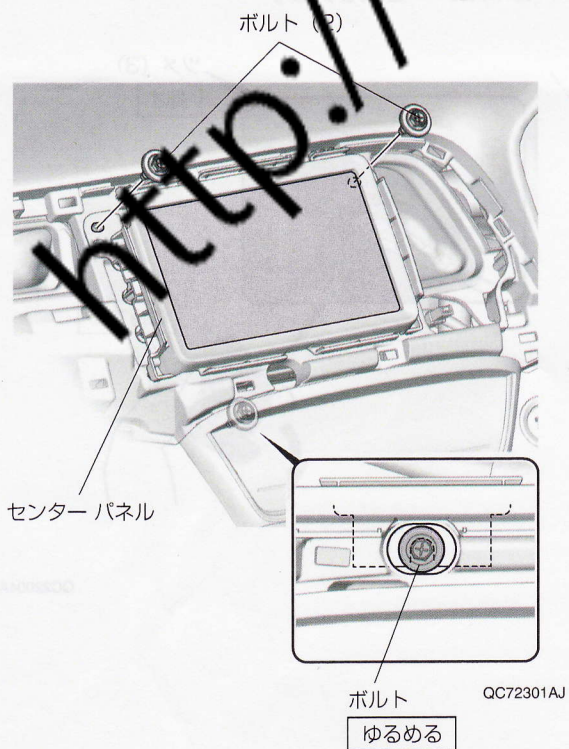
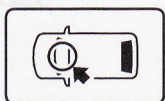

- 28. センター パネルを取り外す。

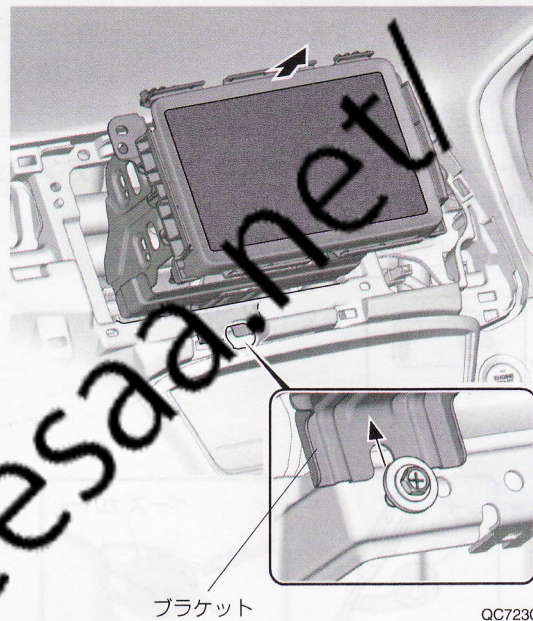

・VXM-145VFEi/145VFiで フィルム アンテナを追加装着 する	手順 29-37
しない	手順 38へ
・VXM-142VFi/145VSi/145C	手順 38へ

〈VXM-145VFEi/145VFiでフィルム アンテナ
を追加装着する〉

29. 右サンバイザーを取り外す。

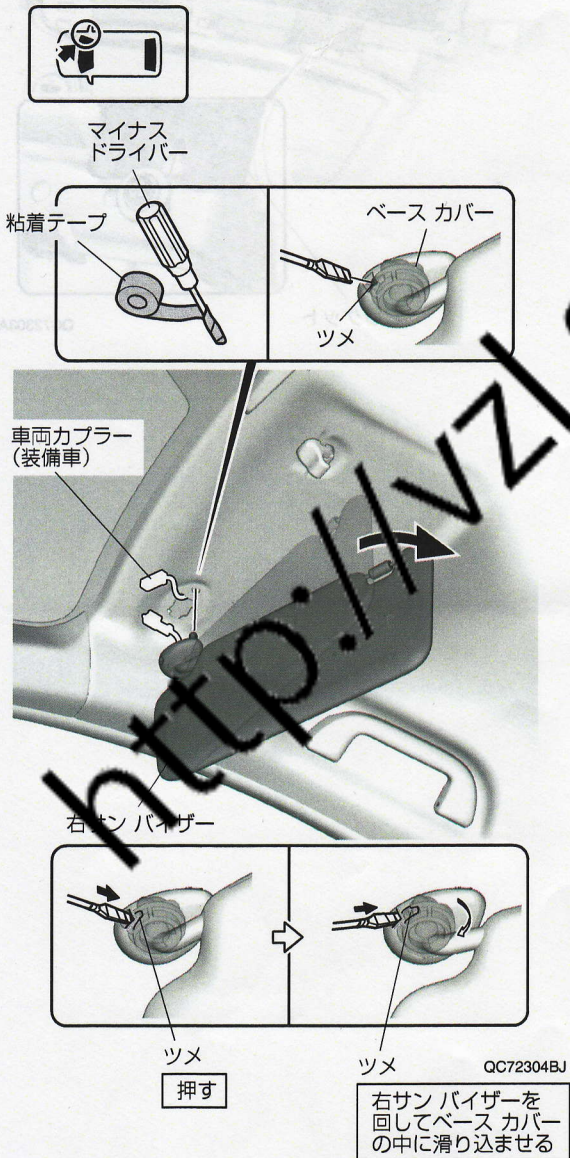

30. ツメを外す。

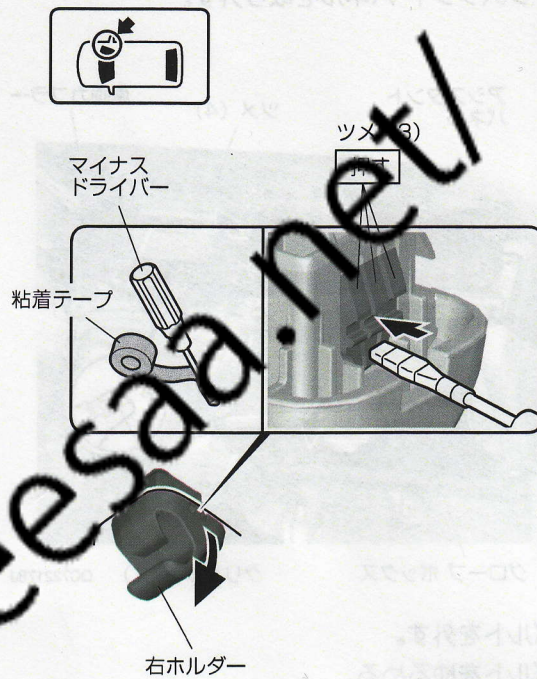

31. ツメを外す。

32. 右ホルダーを取り外す。

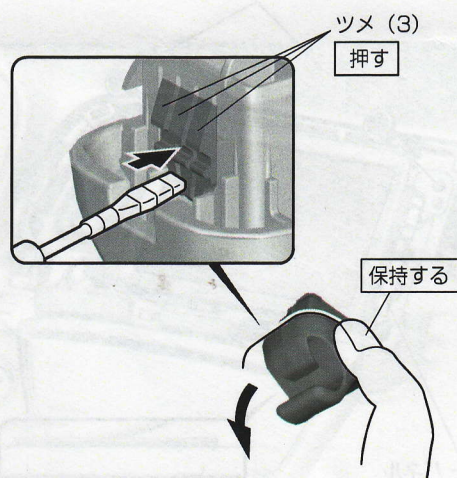

・サイドカーテンエアバッグ

装備車 手順 33-36

非装備車 手順 37へ

〈サイドカーテンエアバッグ装備車〉

33. 右フロントピラーガーニッシュを引き出す。

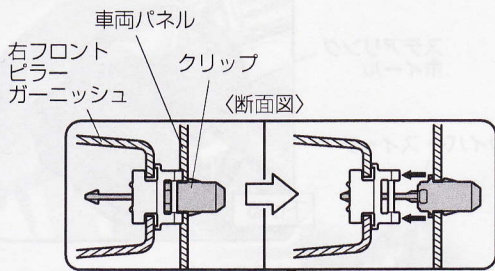

QC72305AJ

34. ウエスを挿入する。

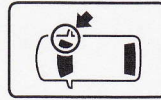

QC72306AJ

35. 右フロントピラーガーニッシュを取り外す。



クリップ

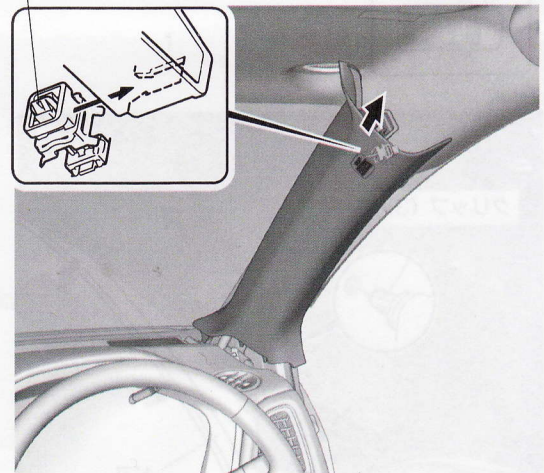

QC72307AJ

36. クリップを外す。

クリップ

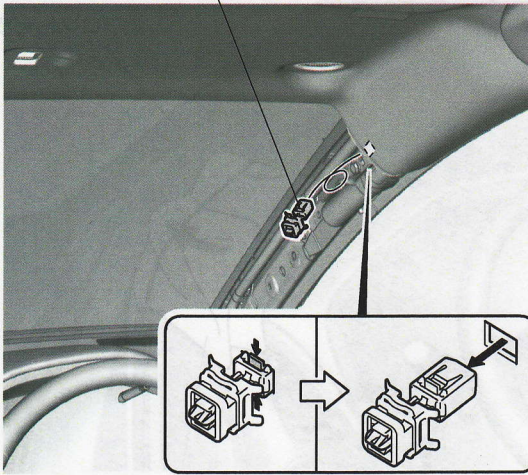

QC72308AJ

手順 38 へ

〈サイドカーテンエアバッグ非装備車〉
37. 右フロントピラーガーニッシュを取り外す。

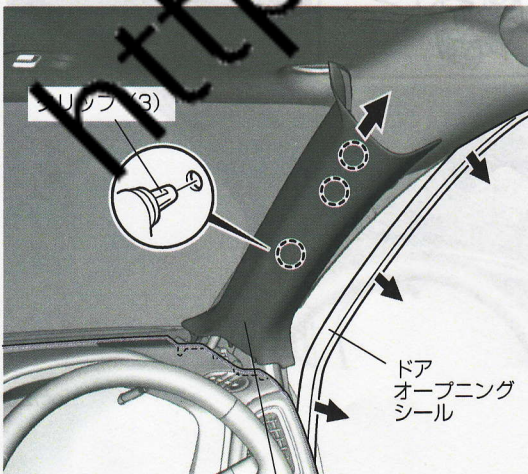

クリップ (3)

ドア
オープニング
シール

右フロントピラー
ガーニッシュ

QC72309BJ

38. 車両保護のため粘着テープを貼る。

アドバイス

- 粘着テープは復元作業が終わるまではがさないこと。

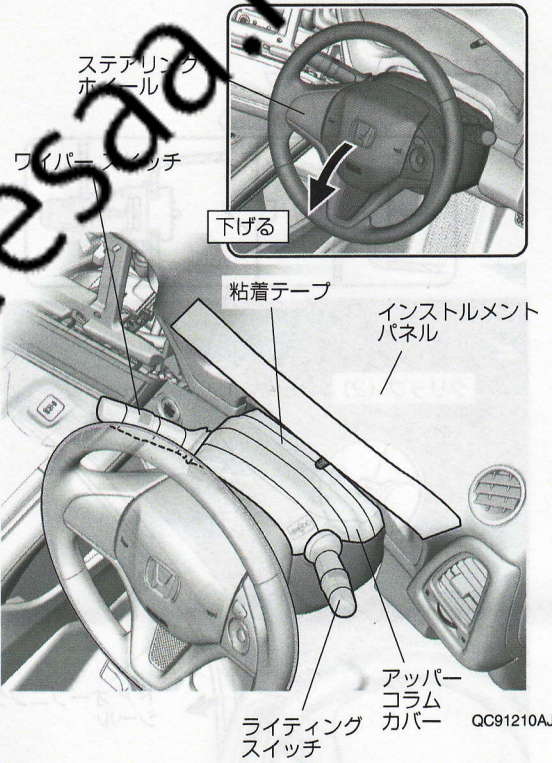
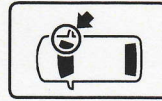

ステアリング
ホイール

ワイパー
スイッチ

下げる

粘着テープ

インスト
ルメント
パネル

ライティ
ングス
イッチ

アッパ
ーコ
ラム
カバ
ー

QC91210AJ

39. メーターパネルを取り外す。

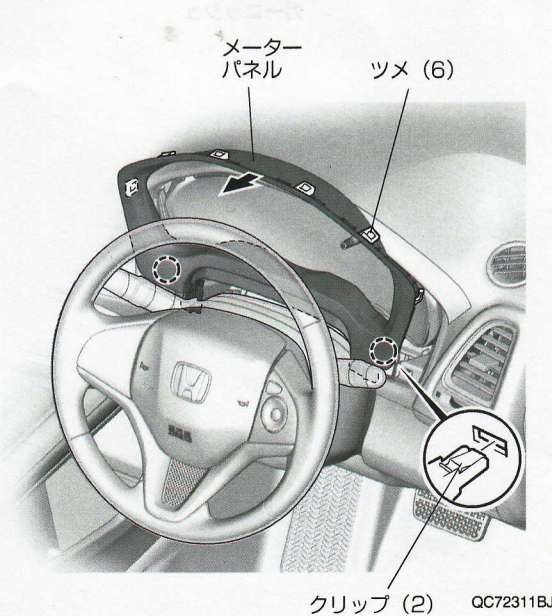

メーター
パネル

ツメ (6)

クリップ (2)

QC72311BJ

40. メーターを引き出す。

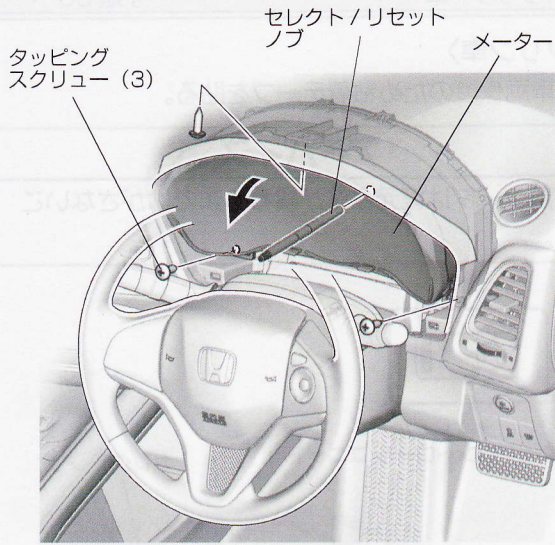

QC91312BJ

41. メーターを取り外す。

アドバイス

- ・ 文字盤を下にしたまま保管しないこと。

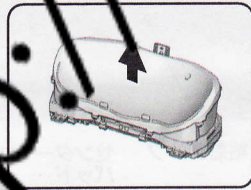

車両カブラー

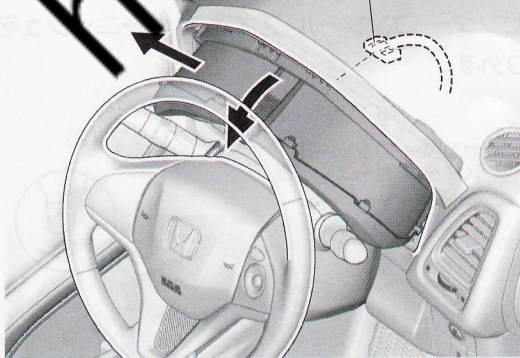

QC91313BJ

- ・ VXM-145C でナビ オプションの
取り付けなし

手順 56 へ

42. ドライバー サイド リッドを取り外す。

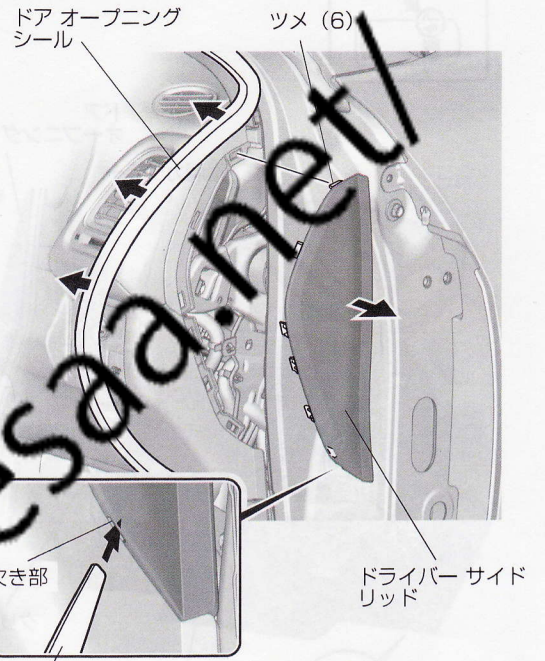

ハンディ リムーバ

QC72313BJ

43. 車両保護のため粘着テープを貼る。

アドバイス

- ・ 粘着テープは復元作業が終わるまではがさないこと。



粘着テープ

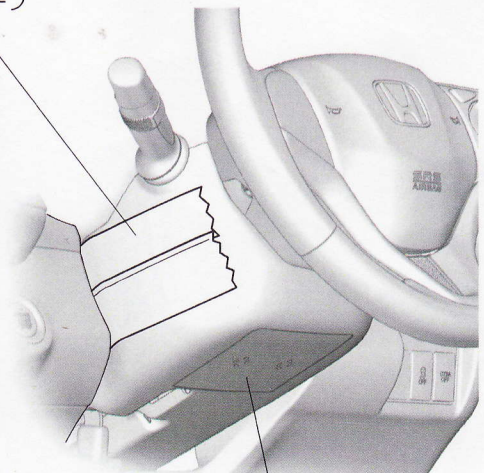

ロア コラム カバー

QC01601BJ

44. ドライバー ロア カバーを取り外す。

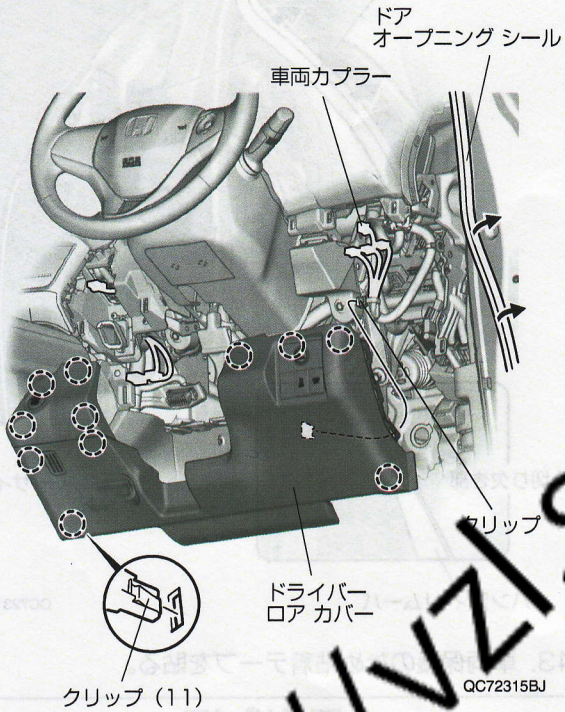
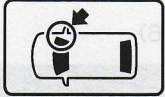

・ガソリン車	手順 45-49
・ハイブリッド車	手順 50 へ

〈ガソリン車〉

45. 車両保護のため粘着テープを貼る。

アドバイス

- ・粘着テープは復元作業が終わるまではがさないこと。

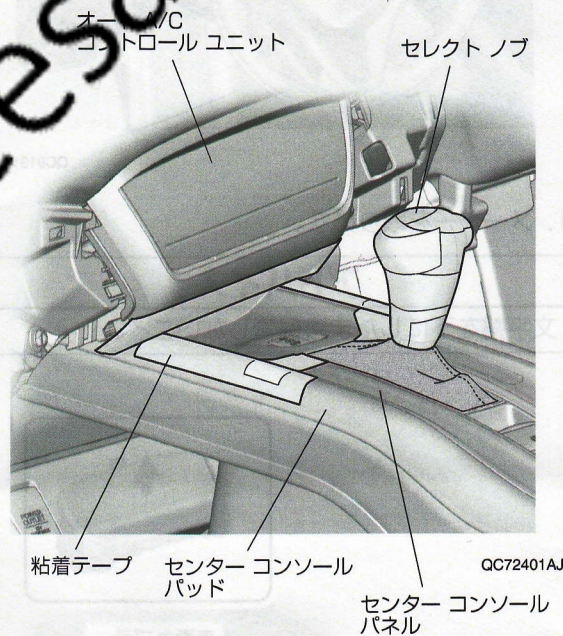

46. センター コンソール スイッチ ガーニッシュを取り外す。

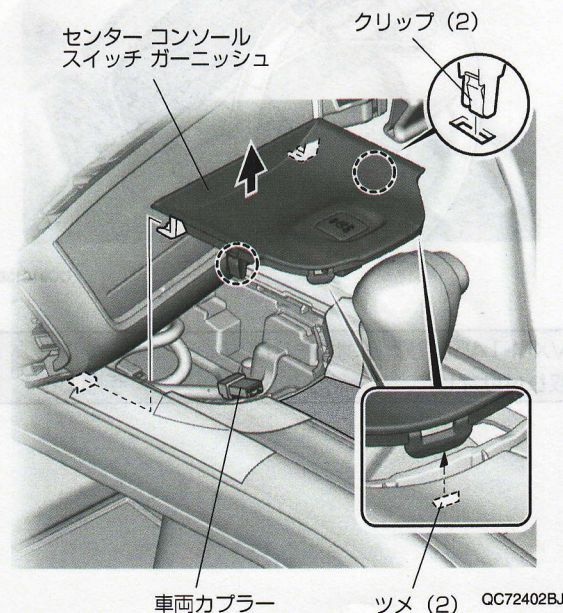

47. オート A/C コントロール ユニットを取り外す。

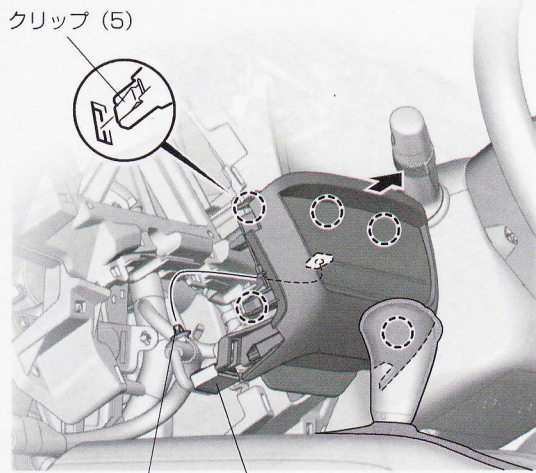

クリップ 車両カブラー QC72403BJ

48. フロント コンソール マットを取り外す。

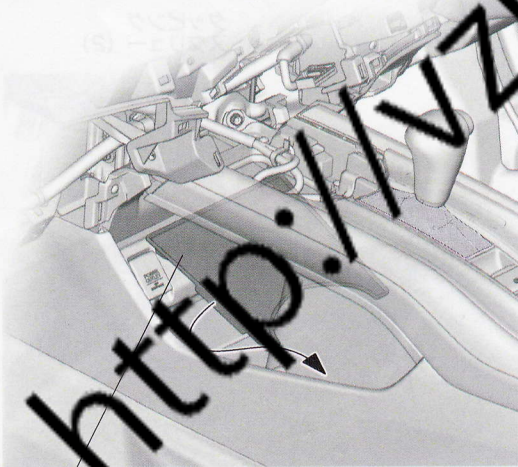

フロント
コンソール マット QC80536BJ

49. スイッチ ガーニッシュを取り外す。

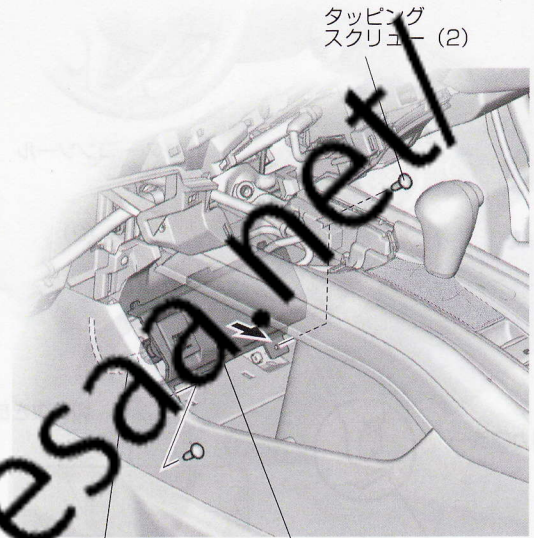

車両カブラー スイッチ ガーニッシュ QC80505BJ

手順 56 へ

〈ハイブリッド車〉

50. コンソール ボックスを開ける。

51. 車両保護のため粘着テープを貼る。

アドバイス

- ・粘着テープは復元作業が終わるまではがさないこと。



オート A/C
コントロール ユニット

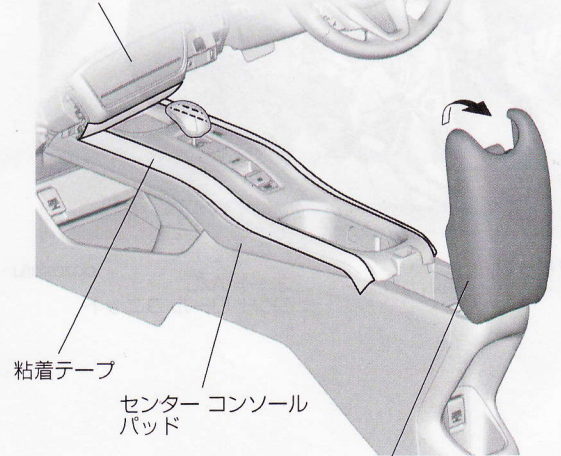

コンソール ボックス QC72501BJ

52. センター コンソール パネルを取り外す。

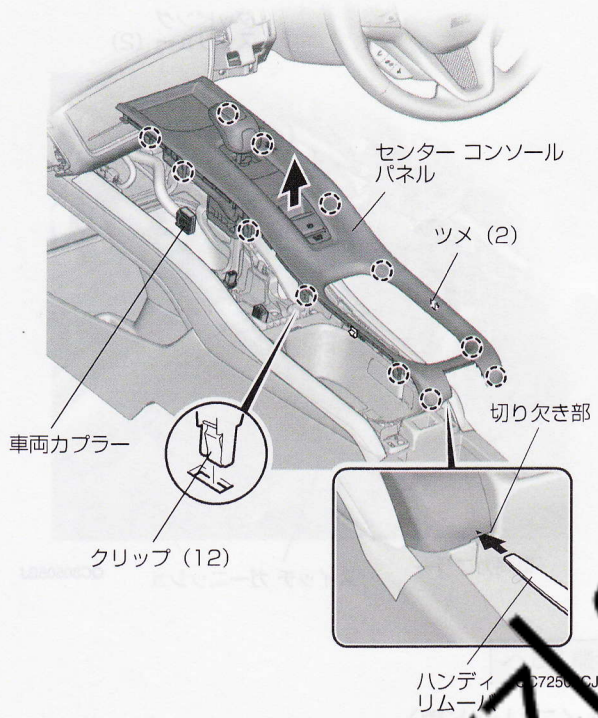

53. オート A/C コントロール ユニットを取り外す。



54. フロント コンソール マットを取り外す。



55. スイッチ ガーニッシュを取り外す。

